

ALBION XL

УНИВЕРСАЛ ПЕРЕВОЗОК





Надежная транспортировка – это один из главных факторов успешного и прибыльного сбора урожая. Важнейшее звено при этом – наличие у хозяина современных прицепов с универсальными и безопасными характеристиками, высоким качеством и приемлемой ценой.

ЛОЗОВСКИЕ МАШИНЫ уделяют приоритетное значение развитию новейших агротехнологий и изучают потребности рынка, инвестируя в проекты, связанные с перспективными исследованиями и инновационными разработками.

Так, в 2016 году, удостоверившись, что Украине не хватает действительно современных и качественных трейлеров, началось наше сотрудничество с британской компанией Larrington Trailers.

Первенцем стал универсальный трейлер ALBION-XL, адаптированный к условиям рынков Украины, стран Европы и СНГ.

Габаритные размеры трейлеров ALBION XL полностью соответствуют требованиям ПДД Украины и стран ЕС.

ALBION XL создан с учетом мировых тенденций энергоэффективности. Ведь большинство аграриев до сих пор используют устаревшую технику, при которой потери урожая при транспортировке составляют 5-10%, а некоторые и вовсе применяют грузовые автомобили, которые чрезмерно уплотняют почву, что наносит урон плодородному слою почвы и снижает урожайность. Трейлеры ЛОЗОВСКИХ МАШИН эффективно и экономично решают эти проблемы.





Трейлер ALBION-XL (двухосный самосвальный полуприцеп на модернизированном шасси) с базовым объемом 26 м³ (а с дополнительными бортами 37 м³) отличается высокой грузоподъемностью – 20 т. Это позволяет перевозить разные типы грузов - не только зерновые, но и другие виды грузов: корнеплоды, силосную массу, щебень.

И не только перевозить, но и ускоренно разгружать — разгрузка создана по модернизированному принципу английского машиностроения:

Самосвальная платформа цельнометаллическая, стальная, желобообразной формы. Образованная гнутыми бортами форма кузова предотвращает «залипание» груза в местах стыка борта с днищем, что облегчает и ускоряет разгрузку.

Установив шнек-перегрузчик трейлер можно использовать как очень быстрый бункер-перегрузатель (время полной выгрузки 2-3 минуты).

Для эксплуатации полуприцепа на дорогах с твердым покрытием можно варьировать тип шин и их размерность вплоть до установки шин увеличенного диаметра и повышенной проходимости.

Для удобства водителя, в зависимости от выбранной комплектации, ALBION может оснащаться дополнительными полезными опциями – тент с дистанционным управлением, камеры обзора кузова и шнека, дополнительное внутреннее и внешнее освещение, весовая система с датчиками GPRS и многое другое.

Вы можете выбрать одну из трех стандартных комплектаций CLASSIC, PRESTIGE и PREMIUM.

ОДИН ИЗ САМЫХ ПРОЧНЫХ КУЗОВОВ В СВОЕМ КЛАССЕ

Толщина бортов кузова 4мм, толщина днища – 6мм.

С учетом толщин усилительных труб под днищем, общая толщина днища составляет 12мм



ЗАЩИТНЫЙ ТЕНТ



Все прицепы (кроме тех, что комплектуются шнеком-перегрузателем и дополнительными бортами) могут комплектоваться тентом с ручным приводом. В свернутом состоянии тент уложен на левом борту прицепа.

Тент с дистанционным управлением

Тент с дистанционным управлением из кабины трактора может устанавливаться только на прицепы оборудованные дополнительными бортами в исполнениях PRESTIGE и PREMIUM. Тент может использоваться совместно с шнеком-перегрузателем.

УДОБНЫЙ ОБЗОР



Переднее смотровое окно большого размера для удобного визуального контроля заполнения прицепа с кабины трактора.

УНИВЕРСАЛЬНОЕ АГРЕГАТИРОВАНИЕ

Опора с гидравлической регулировкой высоты узла сцепки существенно облегчает агрегатирование с тракторами различного тягового класса.

Дышло имеет ступенчатую регулировку по высоте, что позволяет агрегатировать прицеп с тракторами имеющими разные высоты ТСУ

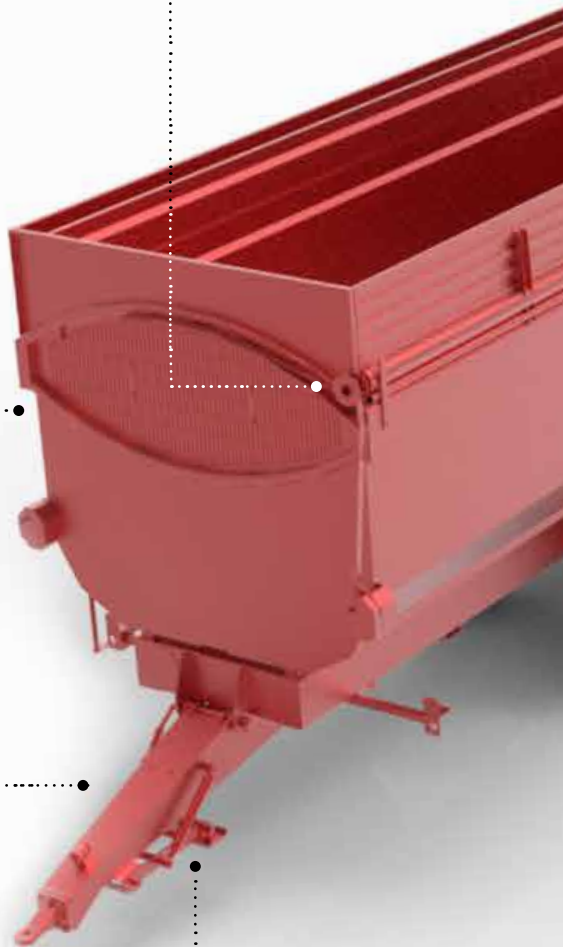

Поддрессоренное дышло существенно снижает динамические нагрузки при разгоне-торможении прицепа.

ИДЕАЛЬНОЕ ОСВЕЩЕНИЕ И ПОЛНЫЙ ВИДЕОКОНТРОЛЬ



Камера и освещение на шнеке

Предназначены для контроля за состоянием и равномерностью распределения груза в кузове транспортного средства в который выполняется перегрузка.

Заднее внешнее освещение и камера заднего внешнего обзора

Опция состоящая из дополнительного осветительного прибора и видеокамеры позволяющих выполнять более безопасное маневрирование (движение задним ходом) в темное время суток.

Внутреннее освещение кузова

Установка дополнительного фонаря позволяет осуществлять контроль за состоянием груза в кузове в темное время суток.

Камера внутреннего обзора кузова

Состоит из двух компонентов – самой видеокамеры и монитора в кабине трактора, предназначена для контроля загрузки шнеков перегружателя при поднятом кузове.

УДОБНЫЙ ЗАДНИЙ БОРТ С ГИДРАВЛИЧЕСКИМ ПРИВОДОМ

Задний борт открывается на 90° и оборудован дозирующим окном с шибером (реечная передача открывания шибера позволяет это делать не прикладывая значительных усилий).

Задний борт оснащен простой и надежной системой запираения в закрытом состоянии.

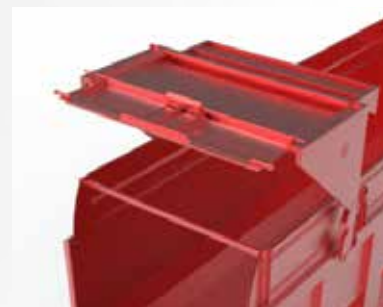

ШИНЫ ПОВЫШЕННОЙ ПРОХОДИМОСТИ



Базовая комплектация PRESTIGE предусматривает установку шин 560/60R22,5 оси 150x150, и усиленных рессор шириной 100мм. Грузоподъемность подовой комплектации составляет 20 тонн*, и 11,5 по дорогам общего пользования.

Широкопрофильные шины обеспечивают низкое удельное давление на грунт и, как следствие, повышенную проходимость по мягким грунтам.

Специальный рисунок протектора позволяет работать в условиях повышенной влажности без забивания колес.

*Грузоподъемность по дорогам общего пользования ограничивается допускаемой осевой нагрузкой согласно законодательству страны пользователя.



ШНЕК-ПЕРЕГРУЗЧИК

Позволяет перегрузить полностью заполненный прицеп за 2-3 минуты.

Для использования прицепа ALBION-26 как бункера-перегрузателя, он может быть оборудован съемным шнеком-перегрузчиком, который в транспортном положении не выходит за пределы габарита трейлера.

С установленным шнеком прицеп может перевозить сыпучие грузы, а так же разгружать их обычным способом, опрокидыванием. Вращение шнека осуществляется гидромотором, с питанием от гидросистемы трактора. При недостаточной производительности гидронасоса трактора (менее 150л/мин), можно установить отдельный гидронасос с приводом от ВОМ.

Шнек оборудован механизмом складывания, управление которым выполняется из кабины трактора.



ДОПОЛНИТЕЛЬНЫЕ СЪЕМНЫЕ БОРТА

Увеличивает объем трейлера до 37 м³ и повышает эффективность прицепа при перевозке грузов с низкой плотностью: семена подсолнечника, силос, сено и т.п.

Дополнительные борта – съемные и могут быть установлены на трейлер с любой комплектацией (Classic, Prestige, Premium).

ОСНОВНЫЕ ТЕХНИЧЕСКИЕ ХАРАКТЕРИСТИКИ	ALBION XL
Максимальная масса с грузом, кг	27 500
Масса полуприцепа, кг	7500
Грузоподъемность, кг	20 000
Полезный объем Базовый, м ³ С дополнительными бортами, м ³	26 37
Оси, шт	2
Тормозная система	пневматическая
Нагрузка на дышло, кг	3 500
Нагрузка на ось, кг	12 050
Шины	BKT FL 630 Plus
Необходимая мощность трактора, л.с.	от 150
Шнек-перегрузатель - диаметр шнека, мм - продуктивность выгрузки, т/час - время полной выгрузки при объеме 26 м ³ , мин. - время полной выгрузки при объеме 37 м ³ , мин.	550 540 2,5 3,6
Габариты полуприцепа (длина × ширина × высота), мм (высота с бортами), мм	8847 × 2600 × 3396 3675



Комплектация	CLASSIC	PRESTIGE	PREMIUM
Шина 560/60R22,5	●	●	●
Ось усиленная (150x150)	●	●	●
Подвеска усиленная с рессорой 100 мм	●	●	●
Рабочие тормоза с пневматическим приводом	●	●	○
Рабочие тормоза с комбинированным пневматическим и гидравлическим приводом	○	○	●
Дорожная светотехника с лампами накаливания	●	○	○
Дорожная светотехника с LED лампами	○	●	●
Смотровое окно в переднем борту	○	●	●
Внутреннее освещение кузова	○	⦿	●
Камера внутреннего обзора кузова	○	⦿	●
Заднее внешнее освещение	○	⦿	●
Камера заднего внешнего обзора	○	⦿	●
Освещение на шнеке	○	⦿	●
Камера на шнеке	○	⦿	●
Тент с ручным раскладыванием	⦿	●	○
Тент с дистанционным управлением	○	⦿	●
Надставные борта	⦿	⦿	⦿
Перегрузной шнек	○	⦿	⦿
Весовая система с печатью на принтер	○	⦿	○
Весовая система с передачей данных по GPRS	○	⦿	●

● оснащён

⦿ опционально оснащён

○ не оснащён



ООО "УПЭК ТРЕЙДИНГ" - официальный дистрибьютор
сельхозтехники "LOZOVA MACHINERY"

ул. Маршала Батицкого, 4
Украина, 61038, Харьков

тел.: +38 057 738 10 14
факс.: +38 057 738 10 43

agro@lozovamachinery.com
www.lozovamachinery.com

